

1

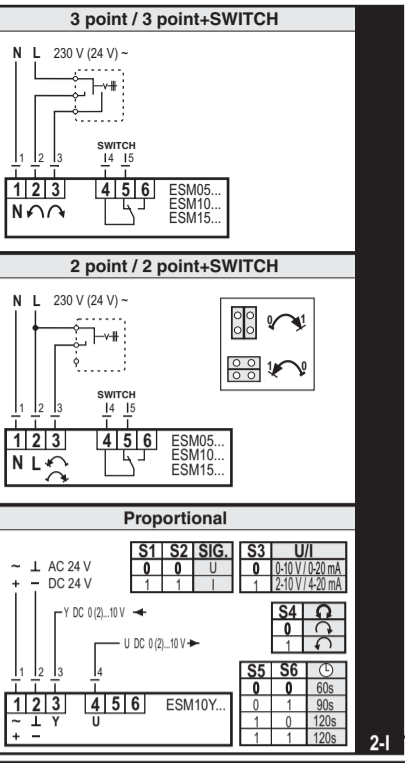

2-I

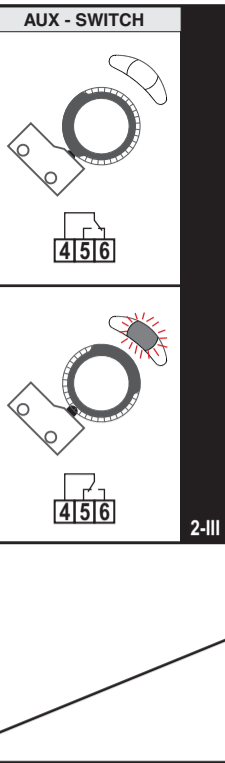

2-II

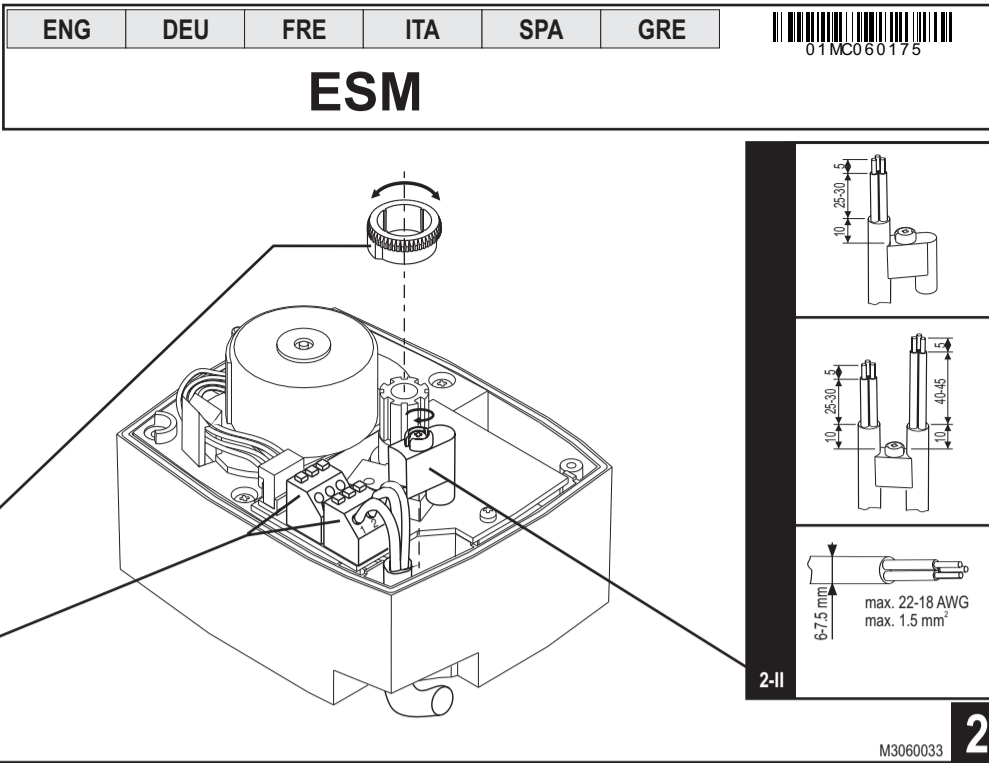

M3060033

2

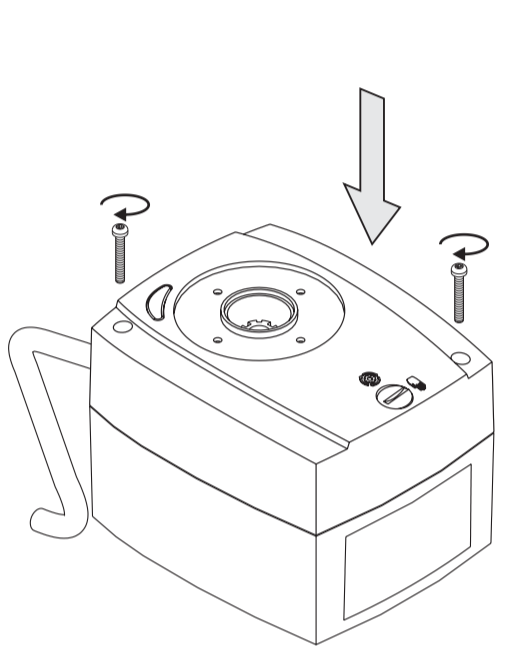

3

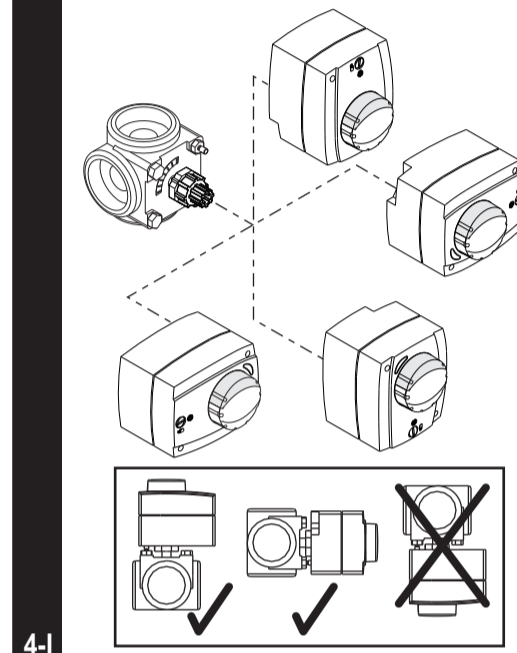
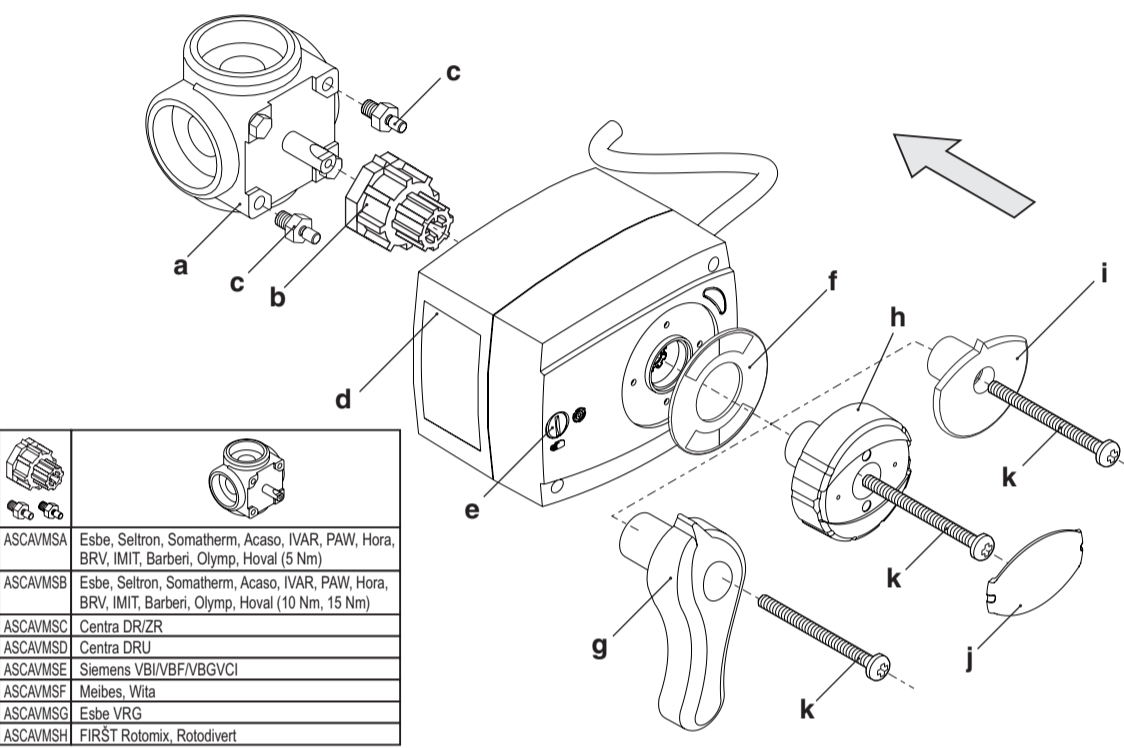

4

Actuator ESM For Mixing Valve ENG

- For the connection of the actuator to the electric power supply, a circuit breaker with an open contact gap of at least 3 mm shall be implemented for each of the line conductors.
- Prior to starting to connect the actuator, please check whether the mains power supply, or the main circuit breaker, has been turned off.

Mounting Instructions

- Take the button, lever or indicator (depending on the actuator model) off, remove the scale and loosen the screws. Remove the actuator cover (cf. Picture 1), too.
- Insert the electrical supply cable through the cable gland and connect the electrical conductors (cf. Fig. 2-I). Fasten the cables (cf. Fig. 2-II) and adjust the ring (depending on the actuator model) for the additional switch (cf. Fig. 2-III).
- Return the motor cover to its original position and fasten both screws (cf. Fig. 3).
- Put the adapter "b" onto the motor shaft "a" and turn it to the centre of the valve scale. Fasten the locking screw "c" to the valve. Position the actuator "d" onto the adapter "b". The possible actuator mounting positions are indicated in Figure 4-I. *As per factory default, the actuator is set to the central position (45°).* Insert the scale "f"; while adjusting it, pay attention to the open and closed positions of the valve. Finally, insert the button "h", handle "g", or indicator "i", ensuring that the position of the accessory applied complies with the scale. Insert and fasten the screw "j". Cover the button with the lid "l" or "k".

* Valid for actuators supplied without cable.

Instructions For Use

Automatic operation
When the button "e" (Fig. 4) is in the position , the actuator, operates automatically.

Manual operation
When the button "e" (Fig. 4) is in the position the actuator operation is turned off. The valve position can be set manually by the button or handle.

Indication Lamps
The actuator has 3 indication lamps. The left and right lamps indicate the actuator rotation direction (Fig. 2-III). The central lamp indicates the state of the additional switch (depending on the actuator model).

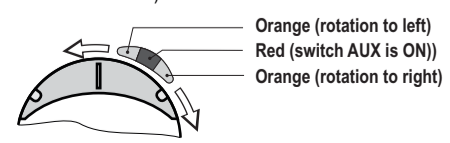

Technical data

	ESM05	ESM10	ESM15
Maximum load	5 Nm	10 Nm	15 Nm
Rotation angle	90°		
Running time	15 s, 30 s, 1 min, 2 min, 4 min, 8 min		
Supply voltage	230 (24) V ~, 50 Hz		
Consumption	2.5 VA - 4 VA		
Protection degree	IP42		
Protection class	II		
Dimensions (WxHxD)	84 x 101 x 85 (72)		
Weight	390 g - 630 g	600 g - 860 g	

Disposal of Old Electrical & Electronic Equipment

(Applicable in the European Union and other European countries with separate collection systems)

This symbol on the product or on its packaging indicates that this product shall not be treated as household waste. Instead it shall be handed over to the applicable collection point for the recycling of electrical and electronic equipment.

By ensuring this product is disposed of correctly, you will help prevent potential negative consequences for the environment and human health, which could otherwise be caused by inappropriate waste handling of this product.

The recycling of materials will help to conserve natural resources. For more detailed information about recycling of this product, please contact your local city office, your household waste disposal service or the shop where you purchased the product.

Mischerstellmotor ESM DEU

- Beim Anschluß des Stellmotors an das Stromnetz muß zur Netztrennung für jeden Phaseleiter eine Trennvorrichtung mit einem Luftspalt von mindestens 3 mm zwischen offenen Kontakten eingesetzt werden.
- Eher der elektrische Anschluß des Stellmotors unternommen wird, soll unbedingt überprüft werden, ob die Stromversorgung bzw. die Hauptsicherung abgeschaltet wurde.

Montageanleitung

- Drehknopf, Hebel oder Indikator (je nach Ausführung des Stellmotors) abnehmen, Skala beseitigen und beide Schrauben herausdrehen. Auch Abdeckung des Stellmotors abbauen (Abb. 1).
- Stromkabel durch die Durchführung einführen und Leiter anschließen (Abb. 2-I). Kabelzugentlastung befestigen (Abb. 2-II) und Ring für Zusatzschalter AUX (je nach Stellmotormodell) einstellen (Abb. 2-III).
- Stellmotorabdeckung wieder aufsetzen und beide Schrauben anziehen (Abb. 3).
- Adapter "b" auf die Motorwelle "a" aufsetzen und zur Mischerspositionen "offen" und "geschlossen" beachten. Die möglichen Montagepositionen sind in Abb. 4-I dargestellt. *Werkseitig ist der Stellmotor in die mittlere Stellung (45°) eingestellt.* Jetzt Skala "f" einsetzen - während der Skaleneinstellung die Mischerpositionen "offen" und "geschlossen" beachten. Zum Schluß Drehknopf "h", Hebel "g" oder Indikator "i" aufsetzen, dabei unbedingt darauf achten, daß die Drehknopfstellung mit der Skala übereinstimmt. Schraube "j" einsetzen und festziehen. Drehknopf mit Abdeckung "l" bzw. Indikator mit Abdeckung "k" abdecken.

* Gültig für ohne Kabel gelieferten Stellmotoren.

Gebrauchsanweisung

Automatikbetrieb
Wenn der Drehknopf "e" (Abb. 4) sich in der Stellung befindet, funktioniert der Stellmotor selbsttätig.

Handbetrieb
Wenn der Drehknopf "e" (Abb. 4) sich in der Stellung befindet, ist der Stellmotorbetrieb ausgeschaltet. Die Mischerposition kann manuell mittels Drehknopf oder Hebel eingestellt werden.

Anzeigelämpchen

Der Stellmotor hat 3 Anzeigelämpchen. Das linke und rechte Lämpchen zeigen die Drehrichtung des Stellmotors an (Abb. 2-III). Das mittlere Lämpchen zeigt den Zustand des zusätzlichen Schalters AUX an (je nach Stellmotormodell).

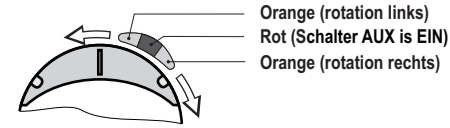

Technische Daten

	ESM05	ESM10	ESM15
Maximale Belastung	5 Nm	10 Nm	15 Nm
Drehwinkel	90°		
Laufzeit	15 s, 30 s, 1 min, 2 min, 4 min, 8 min		
Nennspannung	230 (24) V ~, 50 Hz		
Nennleistung	2.5 VA - 4 VA		
Schutzart	IP42		
Schutzklasse	II		
Abmessungen (BxHxT)	84 x 101 x 85 (72)		
Masse	390 g - 630 g	600 g - 860 g	

Entsorgung von gebrauchten elektrischen und elektronischen Geräten

(anzuwenden in den Ländern der Europäischen Union und anderen europäischen Ländern mit einem getrennten Sammelsystem für diese Geräte)

Das Symbol auf dem Produkt oder seiner Verpackung weist darauf hin, dass dieses Produkt nicht als normaler Haushaltsabfall zu behandeln ist, sondern an einer Annahmestelle für das Recycling von elektrischen und elektronischen Geräten abgegeben werden muss. Durch Ihren Beitrag zum korrekten Entsorgen dieses Produkts schützen Sie die Umwelt und die Gesundheit Ihrer Mitmenschen. Umwelt und Gesundheit werden durch falsches Entsorgen gefährdet. Materialrecycling hilft den Verbrauch von Rohstoffen zu verringern. Weitere Informationen über das Recycling dieses Produkts erhalten Sie von Ihrer Gemeinde, den kommunalen Entsorgungsbetrieben, oder dem Geschäft, in dem Sie das Produkt gekauft haben.

Servomoteur de vanne ESM

FRE



Lors du branchement du moteur à l'alimentation du réseau électrique, pour tous les conducteurs de phase, il faut utiliser un dispositif de contact dont l'écart entre les contacts ouverts est de 3 mm minimum.



Avant de procéder au branchement électrique, vérifiez si l'alimentation correspondante au fusible central est débranchée.

Instructions pour le montage

- 1.* Enlevez le bouton, la manivelle ou l'indicateur (selon le modèle de la servomoteur), enlevez l'échelle et dévissez les vis. Prélevez le couvercle de la servomoteur (des.1).
- 2.* Introduisez le câble électrique dans l'entrée du conducteur des câbles et branchez les conducteurs électriques (des. 2-I). Fixez les câbles (fig. 2-II) et réglez la bague (selon le modèle de servomoteur) pour le contacteur supplémentaire (fig. 2-III).
- 3.* Revissez le couvercle (fig.3).
4. Mettez sur l'axe de la vanne "a" l'adaptateur "b" et tournez-le au centre de l'échelle de la vanne. Dans la soupape vissez la vis d'arrêt "c". Mettez la servomoteur "d" sur l'adaptateur "b". Les positions possibles pour le montage sont indiquées sur le dessin 4-I.
La servomoteur est réglée dans l'usine dans la position centrale de 45°.
Mettez maintenant l'échelle "f" et pendant le réglage de l'échelle faites attention à la position de la vanne ouverte et fermée. Enfin mettez le bouton "h", la manivelle "g" ou l'indicateur "i" et vérifiez que la position du bouton soit en accord avec l'échelle. Vissez la vis "l". Couvrez le bouton avec le couvercle "j" ou "k".

* Valable pour servomoteurs livrés sans câbles.

Instruction pour l'emploi

Funcionnement automatique

Quand le bouton "e" (dessin 4) est sur la position , la servomoteur fonctionne automatiquement.

Funcionnement manuel

Quand le bouton "e" (dessin 4) est sur la position , le fonctionnement est débranché. On règle la position de la vanne avec le bouton ou la manivelle.

Lampes de signalisation

La servomoteur dispose de 3 lampes de signalisation. La lampe gauche et la lampe droite indiquent le sens de rotation de la servomoteur (dessin 2-III). La lampe centrale indique la position du contacteur supplémentaire (s'il est installé).

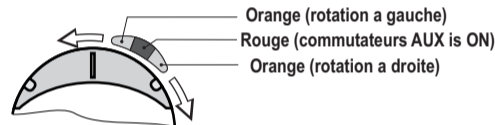

Caractéristiques techniques

	ESM05	ESM10	ESM15
Moment de rotation	5 Nm	10 Nm	15 Nm
Angle de rotation	90°		
Vitesse de rotation	15 s, 30 s, 1 min, 2 min, 4 min, 8 min		
Tension d'alimentation	230 (24) V ~, 50 Hz		
Consommation	2,5 VA - 4 VA		
Degré de protection	IP42		
Classe de protection	II		
Dimensions (l x l x h)	84 x 101 x 85 (72)		
Poids	390 g - 630 g	600 g - 860 g	

Élimination de l'équipement électrique et de l'équipement électronique usés

(Valable pour les états membres de l'UE et tous les états européens qui effectuent le ramassage différencié des déchets)



Ce symbole sur le produit ou sur l'emballage indique que ce produit ne doit pas être considéré comme un déchet ménager mais qu'il doit être déposé sur des lieux consacrés au stockage des équipements électriques et électroniques usés (OEEC). En traitant correctement ces produits, vous évitez les conséquences négatives qu'une élimination incorrecte aurait pu provoquer sur l'environnement et sur la santé. En outre le recyclage des matériaux permet de réduire la consommation de nouvelles matières premières. Pour tout renseignement complémentaire vous pouvez vous adresser aux services compétents, au service municipal, ou bien au revendeur chez lequel vous avez acheté ce produit.

Servomotore ESM per valvole miscelatrici

ITA



Per il collegamento del motore alla rete di alimentazione è necessario adoperare, per tutti i conduttori di fase, un interruttore con almeno 3 mm di spazio tra i contatti aperti.



Prima di iniziare il collegamento elettrico del motore, bisogna accertarsi di aver disattivato l'alimentazione, ovv. il fusibile principale.

Istruzioni per il montaggio

- 1.* Togliere il pulsante, la leva o l'indicatore (a seconda del modello di servomoteur), rimuovere la scala e svitare le due viti. Rimuovere anche il coperchio della servomoteur (figura 1).
- 2.* Inserire il cavo elettrico attraverso l'elemento d'introduzione e collegare i conduttori elettrici (figura 2-I). Fissare i cavi (figura 2-II) e posizionare la ghiera (a seconda del modello della servomoteur) per l'interruttore aggiuntivo (figura 2-III).
- 3.* Riavvitare il coperchio (figura 3).
- 4.* Installare l'adattatore "b" sull'asse della valvola "a" e posizionarlo a metà scala. Nella valvola va avvitata la vite di chiusura "c". Montare la propulsione a motore "d" sull'adattatore "b". Le possibili posizioni di montaggio del motore di propulsione sono riportate nella figura 4-I.
La servomoteur è regolata, in fabbrica, sulla posizione media (45°).
Inserire quindi la scala "f", facendo attenzione alla posizione chiusa e aperta della valvola. Inserire infine il pulsante "h", la leva "g" o l'indicatore "i", facendo attenzione che la posizione del pulsante coincida con la scala. Avvitare la vite "l". Coprire il pulsante con il coperchio "j" o "k".

* Valido per attuatori forniti senza cavo.

Istruzioni per l'uso

Funcionamiento automatico

Quando il pulsante "e" (figura 4) si trova in posizione , il motore di propulsione funziona in maniera automatica.

Funcionamiento manuale

Quando il pulsante "e" (figura 4) si trova in posizione , il funzionamento del servomoteur è disinserito. La posizione della valvola va regolata con il pulsante o con la leva.

Segnalatori luminosi

Il servomoteur dispone di 3 segnalatori luminosi. La luce sinistra e quella destra indicano la direzione di rotazione del motore (figura 2-III). La luce centrale indica la condizione dell'interruttore aggiuntivo (se è montato).



Actuador ESM para la válvula de mezcladores

SPA



Al conectar el actuador a la red de alimentación se debe utilizar, para todos los conductores de fase, un dispositivo interruptor con 3mm de distancia entre los contactos abiertos.



Antes de proceder a conectar eléctricamente el actuador debe cerciorarse de que la alimentación o el fusible estén desconectados.

Consignas de montaje

- 1.* Quite el botón, la manivela o el indicador (según el modelo del actuador), luego quite la escala y destornille los tornillos.
- 2.* Introduzca el cable eléctrico a través de la prensaestopa y conecte los conductores (dibujo 2-1). Fije los cables (dibujo 2-II) y ajuste la arandela para el interruptor adicional (según el modelo del actuador dibujo 2-III).
- 3.* Reponga la tapa (dibujo 3).
4. En el eje de la válvula "a" siente el adaptador "b" y gírelo hasta el medio de la escala de la válvula. Fije el tornillo de cierre "c" en la válvula y coloque el actuador "d" en el adaptador "b". En el dibujo 4-I se presentan las posibles posiciones del montaje del actuador.
El actuador está preajustado por el fabricante en la posición mediana (45°).
Coloque la escala "f". Al ajustar la escala debe prestar atención en la posición de la válvula cerrada y abierta. Por último, reponga el botón "h", la manivela "g" o el indicador "i". Cerciórese de que la posición del botón corresponda a la escala. Fije el tornillo "l" y ponga la tapa "j" o "k" en el botón.

* Válido para todos los actuadores suministrado sin cable.

Consignas de uso

Funcionamiento automático

Cuando el botón "e" (dibujo 4) está en posición , el actuador funciona automáticamente.

Funcionamiento manual

Cuando el botón "e" (dibujo 4) está en posición , el actuador está fuera de servicio. La posición de la válvula se ajusta por medio del botón o de la manivela.

Pilotos luminosos

El actuador dispone de 3 pilotos luminosos. El piloto izquierdo y derecho indican la dirección de rotación del actuador (dibujo 2-III). El piloto mediano indica la posición del interruptor adicional AUX (según el modelo del actuador).

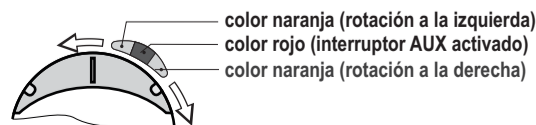

Datos técnicos

	ESM05	ESM10	ESM15
Palanca	5 Nm	10 Nm	15 Nm
Ángulo de rotación	90°		
Velocidad de rotación	15 s, 30 s, 1 min, 2 min, 4 min, 8 min		
Tensión de alimentación	230 (24) V ~, 50 Hz		
Consumo	2,5 VA - 4 VA		
Nivel de protección	IP42		
Clase de seguridad	II		
Dimensiones (l x a x h)	84 x 101 x 85 (72)		
Peso	390 g - 630 g	600 g - 860 g	

Evacuación de aparatos eléctricos y electrónicos desgastados

(Válido para los países miembros de la CE y otros países europeos que aplican el sistema de recolección separada de desechos)



Este símbolo en el producto o en su embalaje indica que no se debe considerar el aparato como un desecho casero sino que hay que llevarlo a un sitio de recolección de aparatos eléctricos y electrónicos desgastados. Al desechar estos aparatos de una manera apropiada se evita el impacto negativo en el medio ambiente y en la salud que podría ser ocasionado por una evacuación inapropiada de este tipo de productos. Gracias al reciclaje de materiales se disminuye el consumo de materias primas. Para más obtener información comuníquese con los servicios autorizados, el servicio de limpieza comunal o el comercio donde adquirió el aparato en cuestión.

Κινητήρας ESM για τρίοδες τετράοδες βάνες

GRE



Πριν από την εγκατάσταση:

Για την αποφυγή ηλεκτροπληξίας, απενεργοποιείστε την παροχή ρεύματος.



Διαβάστε προσεκτικά όλες τις οδηγίες πριν από την εγκατάσταση.

Οδηγίες για την συναρμολόγηση

- 1.* Αφαιρέστε το διακόπτη, το μοχλό ή το δείκτη (ανάλογα με το μοντέλο του κινητήρα), αφαιρέστε την κλίμακα και ξεβιδώστε τη βίδα. Αφαιρέστε και το κάλυμμα του κινητήρα (εικόνα 1).
- 2.* Τοποθετήστε το καλώδιο μέσω του βύσματος και συνδέστε τους ηλ. αγωγούς (εικόνα 2-I). Στερεώστε τα καλώδια (εικόνα 2-II) και τοποθετήστε τον κρίκο (ανάλογα με το μοντέλο του κινητήρα) για τον πρόσθετο διακόπτη (εικόνα 2-III).
- 3.* Βιδώστε ξανά το κάλυμμα (εικόνα 3).
4. Στον άξονα της βάνας «a» βυθίστε τον προσαρμογέα «b» και περιστρέψτε τον στη μέση της κλίμακας της βάνας. Στη βάνα βιδώστε την βίδα «c». Βυθίστε τον κινητήρα «d» στον προσαρμογέα «b». Οι θέσεις που μπορείτε να συναρμολογήσετε τον κινητήρα, βρίσκονται στην εικόνα 4-I.
Ο κινητήρας είναι ήδη στο εργοστάσιο ρυθμισμένος στη μέση θέση (45°).
Τοποθετήστε την κλίμακα «f» - κατά την ρύθμιση της κλίμακας προσέξτε τη θέση της κλειστής και ανοικτής βάνας. Στο τέλος τοποθετήστε το διακόπτη «h», το μοχλό «g» ή το δείκτη «i» - προσέξτε ώστε η θέση του διακόπτη να ταιριάζει με την κλίμακα. Βιδώστε τη βίδα «l».
Καλύψτε το διακόπτη με το κάλυμμα «j» ή «k».

* Ισχύει για όλους τους κινητήρες που δεν συνοδεύονται από καλώδιο τροφοδοσίας.

Οδηγίες χρήσεως

Αυτόματη λειτουργία

Όταν ο διακόπτης «e» (εικόνα 4) βρίσκεται στη θέση , ο κινητήρας λειτουργεί.

Χειροκίνητη λειτουργία

Όταν ο διακόπτης «e» (εικόνα 4) βρίσκεται στη θέση , η λειτουργία του κινητήρα έχει διακοπεί. Ρυθμίζουμε τη θέση της βάνας με το διακόπτη ή τον μοχλό.

Ενδείξεις λειτουργίας

Ο κινητήρας έχει 3 ενδεικτικά LED. Το αριστερό και το δεξιό LED δείχνουν την κατεύθυνση περιστροφής του κινητήρα (εικόνα 2-III). Το τρίτο ενδεικτικό LED ανάβει μόνο στα μοντέλα που διαθέτουν πρόσθετο διακόπτη, ανάλογα με τη κατάσταση στην οποία βρίσκεται ο τελευταίος.

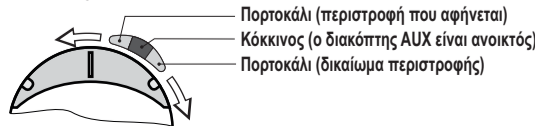

Scheda tecnica

	ESM05	ESM10	ESM15
Momento torcente	5 Nm	10 Nm	15 Nm
Angolo di rotazione	90°		
Velocità di rotazione	15 s, 30 s, 1 min, 2 min, 4 min, 8 min		
Tensione d'alimentazione	230 (24) V ~, 50 Hz		
Consumo	2,5 VA - 4 VA		
Grado di protezione	IP42		
Classe di protezione	II		
Dimensioni (l x l x a)	84 x 101 x 85 (72)		
Peso	390 g - 630 g	600 g - 860 g	

Rimozione del vecchio impianto elettrico ed elettronico

(Valido per i Paesi appartenenti all'UE e per gli altri Stati europei che hanno introdotto il sistema di raccolta differenziata dei rifiuti)



La presenza di questo simbolo sul prodotto o sull'imballaggio indica che il prodotto non va considerato un rifiuto domestico, ma deve invece essere smaltito in appositi centri di raccolta rifiuti di apparecchiature elettriche ed elettroniche (WEEE).

Smaltendo in modo adeguato tali apparecchiature, si evitano i danni all'ambiente e alla salute che potrebbe provocare invece uno smaltimento improprio. Il riciclaggio dei materiali, inoltre, riduce l'utilizzo di nuove materie prime. Per ulteriori informazioni sul riciclaggio del presente prodotto rivolgersi ai servizi competenti, al servizio comunale di raccolta dei rifiuti oppure al negozio nel quale è stato acquistato il prodotto.