

Immer häufiger sind zwei oder mehr Pumpen in Rohrsystemen (z.B. Heizung) eingebaut. Damit jeder Kreis ungestört zirkulieren kann, empfehlen sich

Schwerkraftbremsen

- Geräuscharme Funktion und dichtschießend durch O-Ring-Abdichtung
- Für den Einsatz in Heizungs-, Warmwasser- und Solaranlagen, bei Rohrleitungsinstallation zum Transport nicht aggressiver Medien
- Kurze Bauhöhen garantieren vielseitige Möglichkeiten

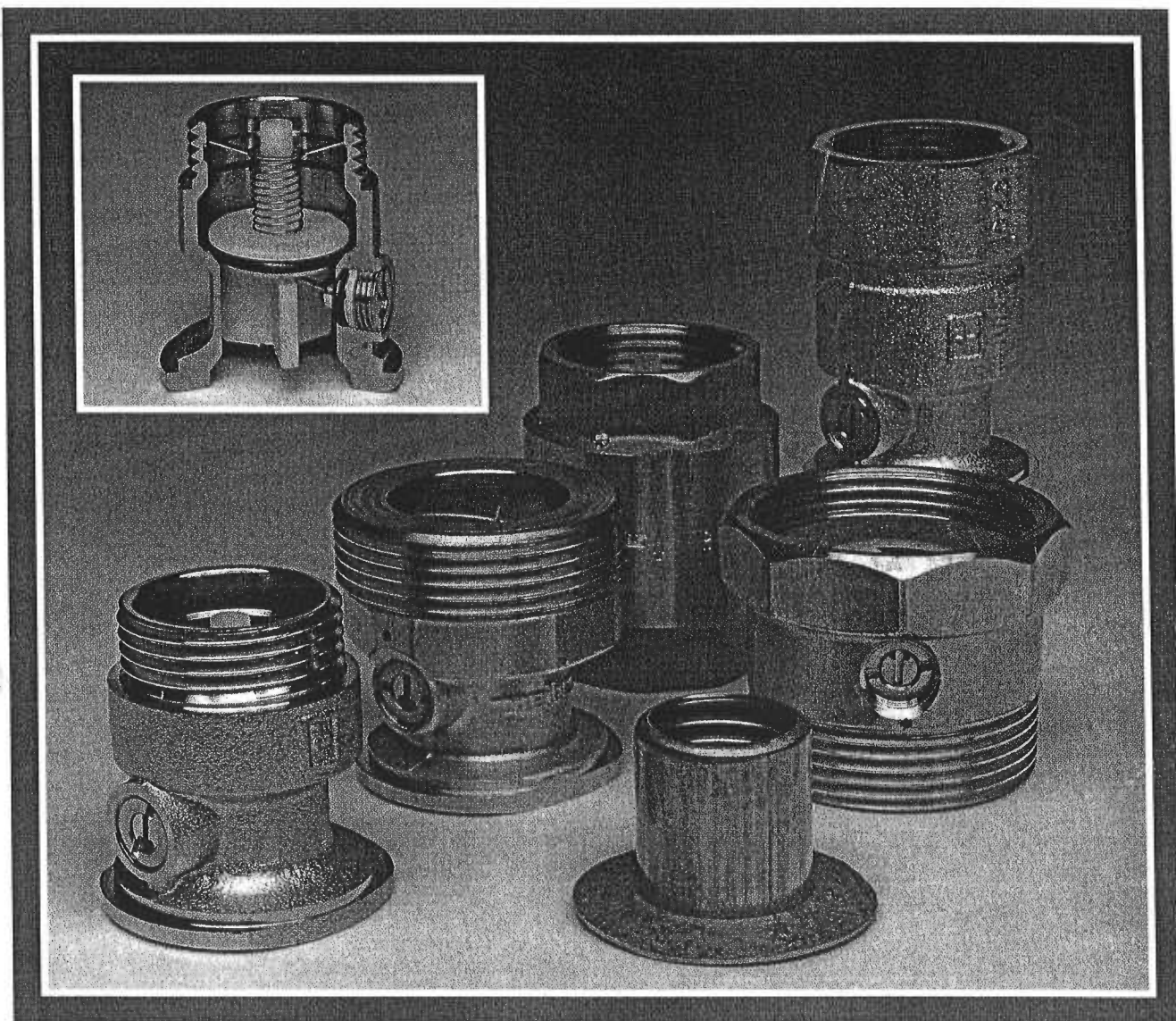

zu beziehen durch:

Sie kennen die häufigste Störungsursache bei Pumpen! ... Luft!

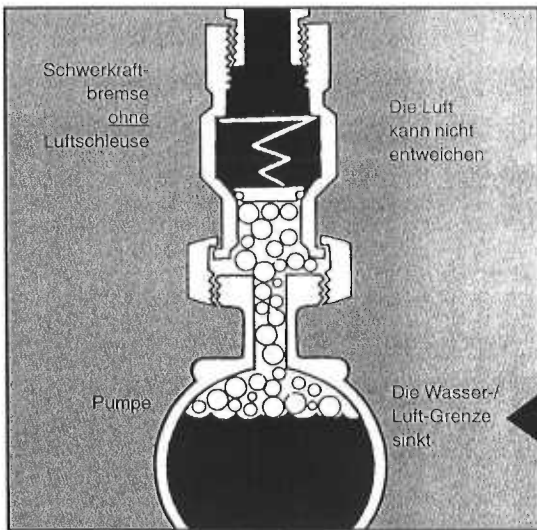

Das Problem:

Viele Heizungsanlagen haben heute zwei oder mehr Pumpen. Eingebaute Schwerkraftbremsen vermeiden dann gegenseitiges Beeinflussen der Kreise. Die Boilerladepumpe läuft auch während des Sommers und transportiert Wasser mit Luftblasen an der Heizungspumpe vorbei. Die Heizungspumpe wirkt dann als Luftabscheider. Die Luft kann nicht weg, weil über der Pumpe eine federbelastete Schwerkraftbremse dieses verhindert. Die Wasser-/Luftgrenze wandert nach unten und bildet dabei eine Rostschicht, die das Laufrad blockiert (Abb. 1).

Ergebnis: Die Pumpe läuft nicht an oder sie läuft trocken! Ihr Kunde reklamiert. Im günstigsten Fall entlüftet er die Pumpe - oder er wechselt sie aus. Die Kosten sind ständiger Streitpunkt.

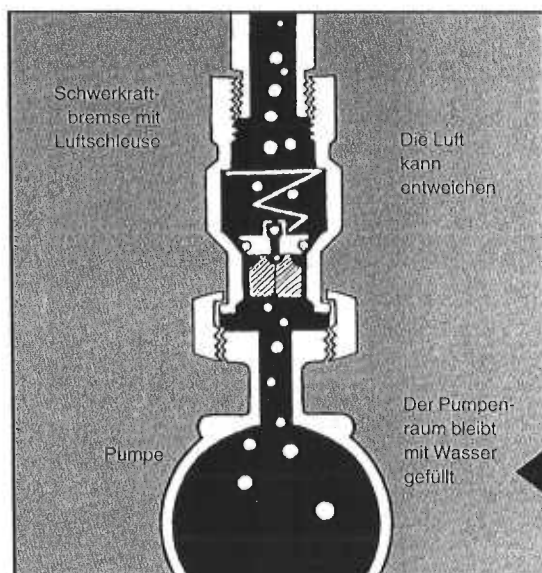

Idee zu Abhilfe: Pfiffige Monteure haben einfach ein Loch in den Ventilteller gebohrt. Die Probleme waren erstmal weg - aber auch kleine Löcher lassen gewisse Zirkulation entstehen. Der Meßfühler bekommt falsche Werte und die Regelung führt zur Reklamation - oder der Kessel oder Boiler werden ungewollt durchwärmt. So also nicht!

Die Lösung:

Wir haben diesen Gedanken aufgegriffen und ein konisches Loch in den Ventilteller gebracht (Abb. 2), in das wir eine Kugel gelegt haben, die durch einen kleinen "Käfig" gefangen ist.

Die Luft drückt die Kugel hoch und entweicht nach oben - Wasser füllt den Pumpenraum, so daß sich kein Rost mehr bilden kann.

Problem gelöst mit minimalen Kosten!

SBIG 1 1/4 "

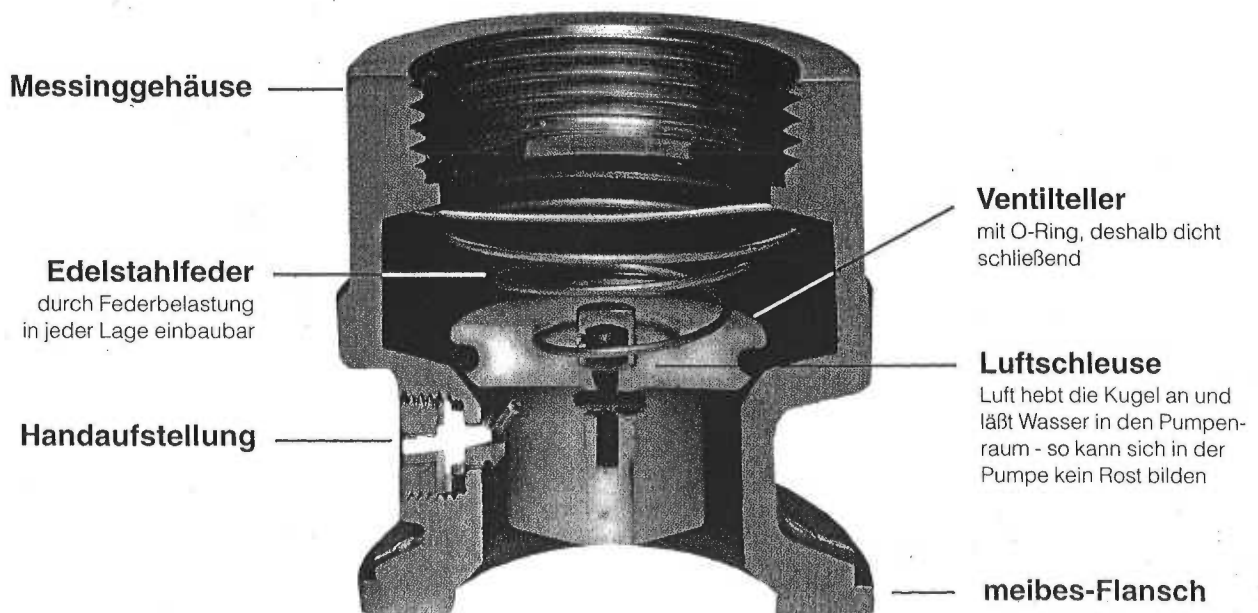

Schwerkraftbremsen für jeden Bedarf...

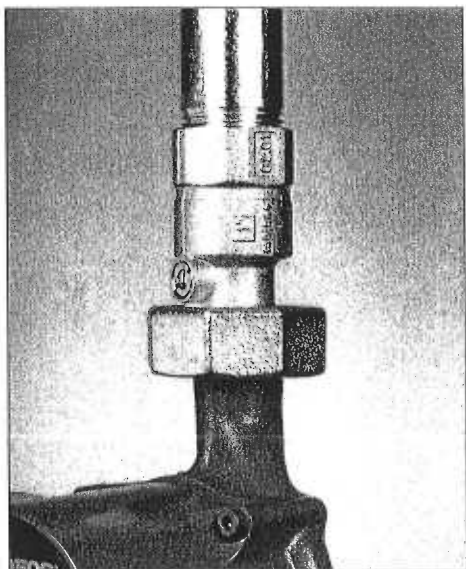

Typ SBIG

einerseits Innengewinde, andererseits **meibes**-Flansch zum direkten flachdichtenden Aufbau auf die Umwälzpumpe - Ms-verchromt mit Handaufstellung, mit oder ohne patentierte Luftschleuse (LS)

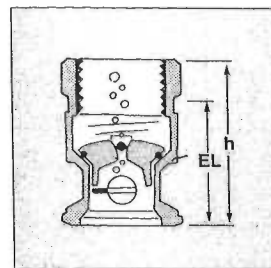

| | Größe | | Maße | | Best.-Nr. |
|---------|---------|---------|------|------|-----------|
| | Gewinde | Flansch | h | EL* | |
| mit LS | 1" | 1" | 66,0 | 49,0 | 58 052 |
| | 1 1/4" | 1 1/4" | 60,0 | 50,0 | 58 059 |
| ohne LS | 1" | 1" | 66,0 | 49,0 | 58 051 |
| | 1 1/4" | 1 1/4" | 60,0 | 50,0 | 58 058 |

Ausführung zusätzlich mit Thermometeranschluß

| | | | | | |
|--------|--------|--------|------|------|--------|
| mit LS | 1" | 1" | 58,5 | 48,0 | 58 070 |
| | 1 1/4" | 1 1/4" | 60,0 | 50,0 | 58 073 |

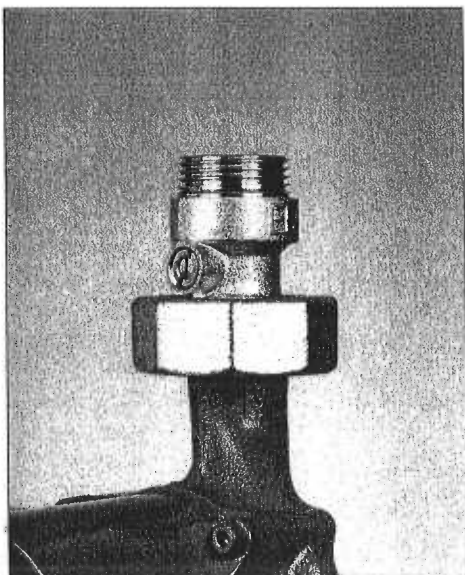
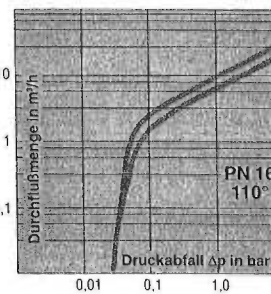

Typ SBAG

einerseits Außengewinde, andererseits **meibes**-Flansch zum direkten flachdichtenden Aufbau auf die Umwälzpumpe - Ms-verchromt, mit Handaufstellung, mit oder ohne patentierte Luftschleuse (LS)

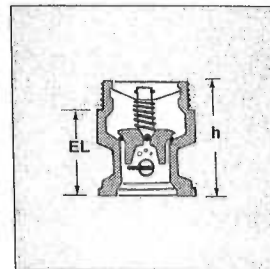

| | Größe | | Maße | | Best.-Nr. |
|---------|---------|---------|------|------|-----------|
| | Flansch | Gewinde | h | EL* | |
| mit LS | 1" | 1" | 48,5 | 38,0 | 58 079 |
| | 1 1/4" | 1 1/4" | 62,0 | 49,0 | 58 078 |
| ohne LS | 1" | 1" | 48,5 | 38,0 | 58 080 |
| | 1 1/4" | 1 1/4" | 62,0 | 49,0 | 58 081 |

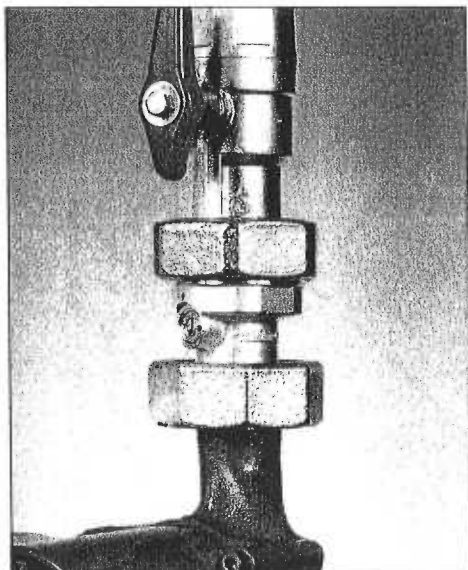
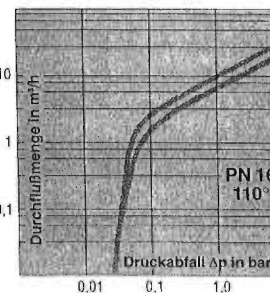

Typ SBAG

mit Überwurfmutter und Dichtung
einerseits Außengewinde, andererseits **meibes**-Flansch zum direkten flachdichtenden Aufbau auf die Umwälzpumpe, Messing, mit Handaufstellung, mit oder ohne patentierte Luftschleuse (LS)

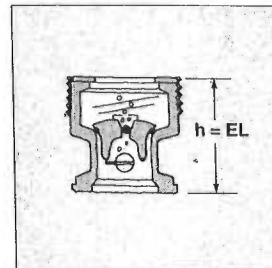

| | Größe | | Maße | | Best.-Nr. |
|---------|---------|---------|------|------|-----------|
| | Flansch | Gewinde | h | EL* | |
| mit LS | 1" | 1 1/2" | 48,0 | 48,0 | 58 043 |
| | 1 1/4" | 2" | 60,0 | 60,0 | 58 054 |
| ohne LS | 1" | 1 1/4" | 48,0 | 48,0 | 58 041 |
| | 1 1/4" | 2" | 60,0 | 60,0 | 58 046 |

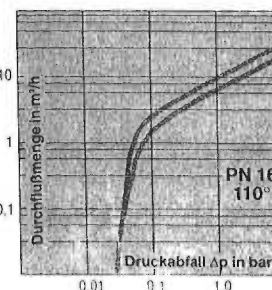

*EL = mittlere Einbaulänge

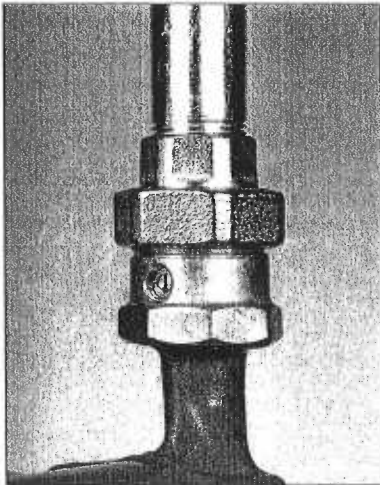

Thermusperre

einerseits Außengewinde, andererseits Innengewinde zum direkten flachdichtenden Verschrauben mit der Umwälzpumpe, Messing, mit Handaufstellung, die durch zwei beiliegende Dichtungen variabel plaziert werden kann, mit oder ohne patentierte Luftschleuse (LS)

| | Größe | | Maße | | Best.-Nr. |
|------|----------|---------|------|------|-----------|
| | f. Pumpe | Gewinde | h | EL* | |
| mit | 1" | 1 1/2" | 44,5 | 44,0 | 58 131 |
| LS | 1 1/4" | 2" | 57,0 | 55,0 | 58 141 |
| ohne | 1" | 1 1/2" | 44,5 | 44,0 | 58 130 |
| LS | 1 1/4" | 2" | 57,0 | 55,0 | 58 140 |

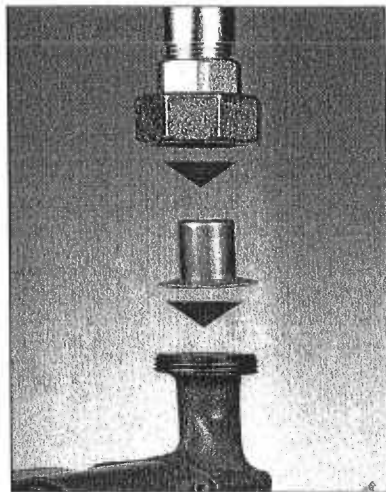
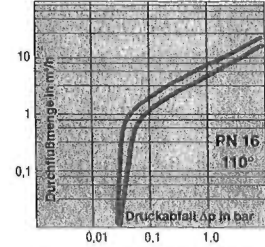
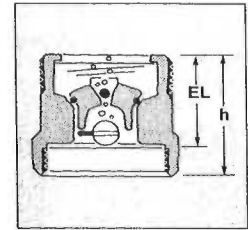

Im Rohr-RV

Wenn Sie nachträglich einen RV einbauen wollen. Für den waagerechten und senkrechten Einbau. Messing, Einlegeteil mit "Null"-Platzbedarf, passend in Verschraubung 3/4", 1", 1 1/4", Edelstahlfeder, mit oder ohne Luftschleuse (LS), mit O-Ring, daher dicht schließend und geräuschlos

| Flansch | Maße | | Best.-Nr. | |
|---------|------|-----|-----------|---------|
| | h | EL* | mit LS | ohne LS |
| 3/4" | 23,0 | 1,4 | 58 121 | 58 120 |
| 1" | 30,7 | 1,5 | 58 101 | 58 100 |
| 1 1/4" | 30,0 | 1,5 | 58 111 | 58 110 |

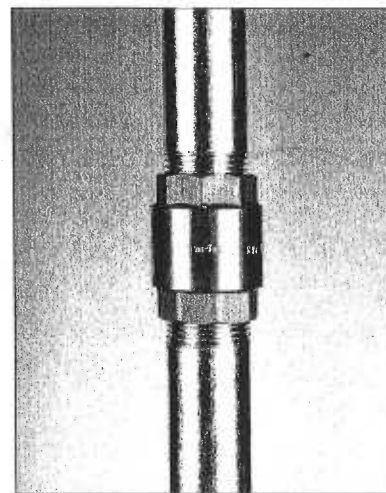
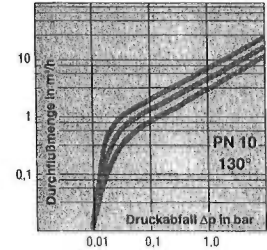
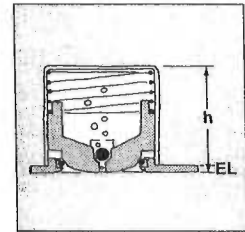

Rückflußverhinderer (Euro-Ventil)

beiderseits Innengewinde, zum Einbau in Rohrleitungen oder am Saugende von Rohrstützen, Messing

| Gewinde | Maße | | Best.-Nr. | |
|---------|------|------|-----------|---------|
| | h | EL* | mit LS | ohne LS |
| 3/8" | 58,0 | 38,0 | 58 200 | |
| 1/2" | 58,0 | 38,0 | 58 210 | |
| 3/4" | 54,0 | 36,0 | 58 220 | |
| 1" | 63,0 | 43,0 | 58 230 | |
| 1 1/4" | 66,0 | 46,0 | 58 240 | |
| 1 1/2" | 69,0 | 47,0 | 58 250 | |
| 2" | 73,0 | 51,0 | 58 260 | |

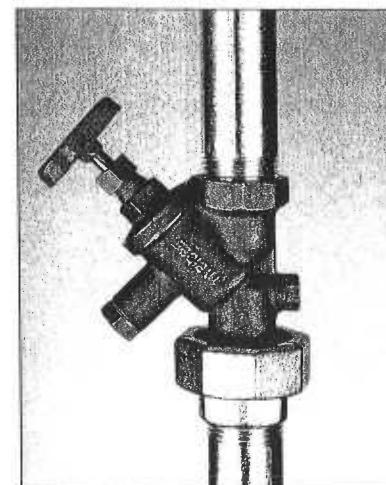
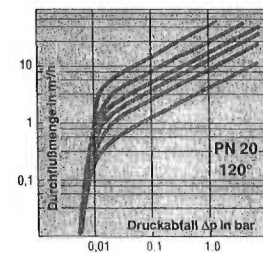
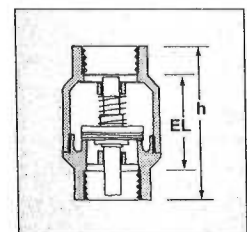

Circu-Stop

Kombiniertes Absperrventil mit Rückflußverhinderer, also zwei Armaturen in einem Gehäuse, einerseits Innengewinde, andererseits meibes-Flansch zum direkten flachdichtenden Aufbau auf die Umwälzpumpe, mit zwei zusätzlichen Anschlüssen 1/4" IG

| Gewinde | Größe | | Maße | | Best.-Nr. |
|---------|---------|------|------|--|-----------|
| | Flansch | h | EL* | | |
| 1" | 1" | 78,0 | 68,0 | | 68 240 |
| 1 1/4" | 1 1/4" | 98,0 | 88,0 | | 68 250 |

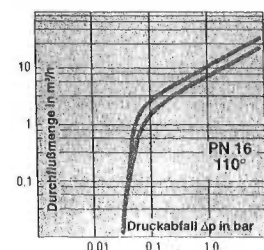
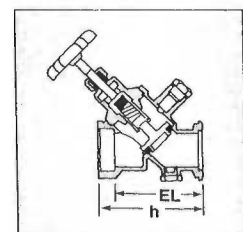

*EL = mittlere Einbaulänge

Weitere Schwerkraftbremsen auf Anfrage

öffnungsdruck